

Feu L-810(F) avec IR



- Feu basse intensité type A et B (rouge fixe) selon l'OACI compatible avec les lunettes de vision nocturne infrarouge
- Feu L-810 ou CL-810 avec IR selon la FAA rouge fixe
- Possibilité de synchroniser avec des feux moyenne intensité (à éclats rouges) selon la position des interrupteurs internes
- Lampe surmoulé parfaitement étanche comprenant 2 ensembles découplés de 112 leds rouges et 16 leds infrarouges
- Pointe anti-oiseau
- Protection contre les surtensions incluses
- Renvoi d'alarme conforme FAA avec contact sec ouvert ou fermé en cas de défaut lampe ou alimentation
- Clignoteur intégré permettant la synchronisation avec feu moyenne intensité rouge inclus (mode CL-810)
- Eléments imperdables pendant l'installation

Fixation: 2 trous filetés 3/4' NPT pour fixation sur tube et passage de câble (Un bouchon est fourni en std sur le côté. Le PE n'est pas fourni avec la balise mais avec l'accessoire, support de montage 113928)

Option IR visible avec lunette de vision nocturne selon FAA

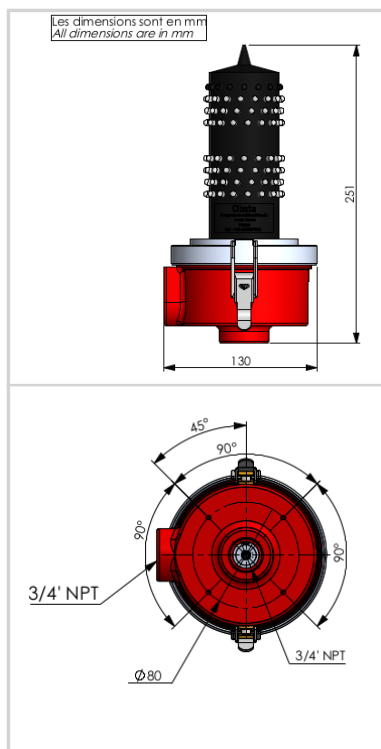

Caractéristiques Électriques	
Durée de vie typique	~10 ans
Tension d'alimentation	90VCA à 277VCA 50/60Hz
Consommation électrique moyenne	2W (en mode clignotant)
Caractéristiques Mécaniques	
Classe IP	IP66
Câblage	Bornes à vis (2 fils d'alimentation et 2 pour l'alarme)
Température de fonctionnement	-40/+55°C
Poids	1.15 kg
Section des fils	de 1 à 2,5 mm ²
Fixation	2 trous fileté NPT (1 vertical et 1 horizontal)
Caractéristiques photométriques	
Puissance d'émission infrarouge et longueur d'onde	25mW/sr @ 850nm
Intensité lumineuse	> 32,5 Cd
Couleur mode nuit	Rouge
Ouverture de faisceau verticale	>10°
Ouverture de faisceau horizontale	360°
Normes	
Conformité aux normes	OACI annexe 14 du chapitre 6, FAA (AC 150/5345-43J), UK MOD, STAC
Certification	FAA (AC 150/5345-43J), ETL certified, DGAC(Fr)