

**Feu xénon moyenne intensité type B conforme OACI (vérifié par le STAC) et conforme FAA AC 150/5345-43G comprenant une balise et une alimentation déportée dans un coffret inox (300m max)**

#### Balise

- 2 tubes xénon alimentés indépendamment
- Enveloppe et optique en verre
- Ouverture rapide de la balise
- Electronique déportée en bas de l'obstacle (300m max)

#### Coffret d'alimentation

- Armoire inox 316L avec fermeture par clé
- Condensateurs secs avec interrupteur de sécurité
- Cartes électroniques enfichables
- Alarme par contact sec défaut lampe ou défaut synchronisation
- 2 alimentations et condensateurs pour chaque tube xénon
- à utiliser avec interrupteur crépusculaire 24Vcc code 100754 et câble de liaison spécial code 113805 (longueur maximum 300m) entre la balise et son armoire
- en option GPS de synchronisation des éclats code 113746 et armoire d'énergie 24Vcc 12 heures d'autonomie code 113505



Brevets: EP 1966535B1 & US 7816843

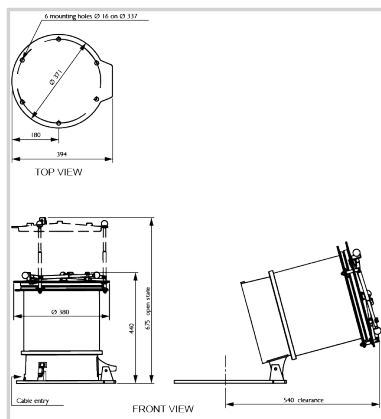

Caractéristiques Électriques	
Tension d'alimentation	24VCC (-10%; +15%)
Consommation électrique moyenne	140W
Caractéristiques Mécaniques	
Classe IP	IP65 pour l'armoire d'alimentation en position verticale
Câblage	Presse-étoupes en laiton nickelé et borniers de raccordement
Température de fonctionnement	-40/+55°C
Poids	18kg for flashhead, 24kg for power cabinet
Poids	18kg for flashhead, 24kg for power cabinet
Taille de la balise	494mm (hauteur) x 394mm (plus de diamètre)
Section des fils	de 1 à 4 mm <sup>2</sup>
Fixation	6 trous de montage dia.16mm, cercle dia.337mm (standard FAA)
Caractéristiques photométriques	
Intensité lumineuse de nuit en site à 0°	2 000cd (rouge) avec IR
Couleur mode nuit	Rouge
Ouverture de faisceau verticale	>3°
Ouverture de faisceau horizontale	360°
Cadence de clignotement	20, 40 ou 60 éclats par minute
Normes	
Conformité aux normes	OACI annexe 14 du chapitre 6, FAA AC 150/5345-43G