

Ce document est la propriété d'OBSTA Division CLAUDE. Il ne peut être reproduit ou communiqué à des tiers sans son autorisation.

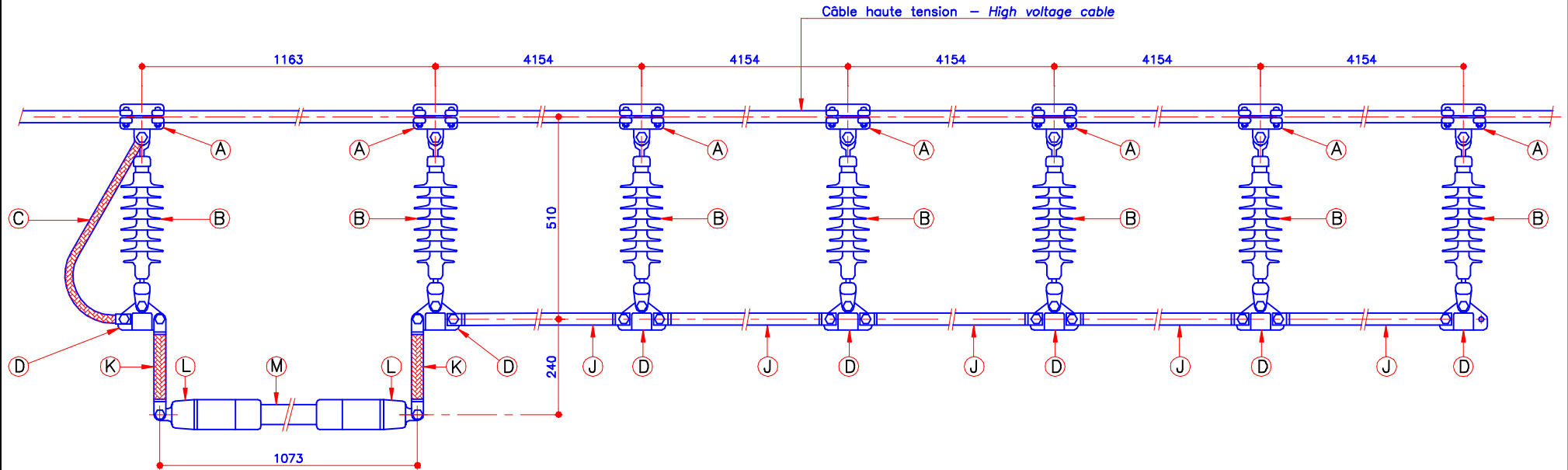

Tension de ligne: de 110 à 130 kV.
 Intensité lumineuse ≥ 10 Cd.
 Lumière rouge aviation.
 Recommandé par l'OACI (aérodromes)
 4ème partie – Aides visuelles à la navigation.

*Line voltage: from 110 to 130 kV.
 Luminous intensity ≥ 10 Cd.
 Aviation red light.
 ICAO Recommended (aerodrome design manual)
 Part 4 – Visual aids.*

All dimensions are in mm.

COMPOSITION DU BALISOR B115 AP
 B115 AP BALISOR COMPONENTS

REPÈRE REFERENCE	QUANTITE QUANTITY	CODE PART NUMBER	DESIGNATION DESIGNATION	POIDS en Kg WEIGHT in Kg
A	7	00637	MACHOIRE EQUIPEE * CLAMP *	0,850
B	7	00625	ISOLATEUR EQUIPE INSULATOR	1,700
C	1	00635	TRESSE DE SHUNTAGE SHUNT BRAID	0,200
D	7	00628	PALONNIER SIMPLE SIMPLIFIED HOLDER	0,500
J	5	00623	ELEMENT CAPACITIF AUXILIARY TUBING	1,900
K	2	00606	SUSPENSION SOUPLE FLEXIBLE CONNECTOR	0,500
L	2	00624	EMBOUT A OREILLE LAMP END SUSPENDER	0,500
M	1	00618	LAMPE B B LAMP	4,700

* Le diamètre de la ligne à baliser nous est indispensable pour honorer toute commande.
 * When order, please state the cable diameter.

A	08.03.01	Tension de ligne: 115 kV devient 110 - 130 kV.			
INDICE	DATE	NATURE DE LA MODIFICATION			
OBSTA Division CLAUDE	ENSEMBLE DU BALISOR B115 AP B115 AP BALISOR SYSTEM				
3, Imposse de la Blanchisserie BP 56 51052 REIMS CEDEX (France) Tel. 03.26.85.74.00 Fax. 03.26.85.74.30	CODE:	PLAN: CO.0005			
ECHELLE: 1/10	TOLERANCES GENERALES:	MATIERE:			
DESSINE PAR: PORET	DATE: 05.04.00	VERIFIE PAR:	DATE:	APPROUVE PAR:	DATE:
		ANNULE ET REMPLACE Plan CO.0005			